

# DA

**BETJENINGSVEJLEDNING**  
BATTERIDREVET  
ARBEJDSLYGTE



## Indholdsfortegnelse

Henvisninger vedrørende betjeningsvejledningen .....	2
Sikkerhed .....	2
Oplysninger om enheden .....	5
Transport og opbevaring .....	7
Ibrugtagning .....	7
Betjening .....	9
Fejl og driftsforstyrrelser .....	10
Vedligeholdelse .....	11
Bortskaffelse .....	11

## Henvisninger vedrørende betjeningsvejledningen

### Symboler



#### Advarsel mod elektrisk spænding

Dette symbol henviser til en fare for personers liv og sundhed på grund af elektrisk spænding.



#### Advarsel for varm overflade

Dette symbol henviser til en fare for personers liv og sundhed på grund af varme overflader.



#### Advarsel

Signalordet betegner en fare med middelsvær risikograd, som, hvis den ikke forhindres, kan føre til døden eller alvorlige kvæstelser.



#### Forsigtig

Signalordet betegner en fare med lav risikograd, som, hvis den ikke forhindres, kan føre til ringe eller moderate kvæstelser.

#### Bemærk

Signalordet henviser til vigtige oplysninger (f.eks. skader på materialer), men ikke til farer.



#### Info

Anvisninger med dette symbol hjælper dig til at udføre dine opgaver hurtigt og sikkert.



#### Følg brugervejledningen

Anvisninger med dette symbol henviser til, at betjeningsvejledningen skal overholdes.

Den aktuelle version af betjeningsvejledningen og EU-overensstemmelseserklæringen kan hentes under følgende link:



PWLS 15-20 V



<https://hub.trotec.com/?id=45858>

## Sikkerhed

Læs denne vejledning omhyggeligt igennem før ibrugtagning/ anvendelse af enheden, og opbevar altid vejledningen i umiddelbar nærhed af opstillingsstedet eller på enheden.



#### Advarsel

Læs alle sikkerhedsadvarsler, anvisninger, billeder og tekniske specifikationer, du modtager sammen med elværktøjet.

Manglende overholdelse af anvisningerne i det følgende kan resultere i elektrisk stød, brand og/eller alvorlige personskader.

**Gem alle sikkerhedsadvarsler og anvisninger til fremtidig brug.**

- Åbn ikke apparatets hus. Der er fare for kortslutning.
- Apparatet må ikke opbevares eller bruges i nærheden af åben ild og varme overflader.
- Træk aldrig direkte i ledningen, når du skal have den ud af stikkontakten, men tag fat i ledningens stik.
- Anvend ikke apparatet uden opsyn.
- Sæt strømstikket i en stikkontakt, der er korrekt sikret.
- Lad enheden afkøle før det transporteres og/eller vedligeholdes.
- Anvend ikke enheden i en aggressiv atmosfære.
- Apparatet må ikke bruges eller opstilles i eksplosionsfarlige rum eller områder.
- Anvend eller betjen ikke enheden med våde eller fugtige hænder.
- Brug ikke apparatet i umiddelbar nærhed af vaskekummer, badekar, brusere eller andre beholdere, der indeholder vand. Der risiko for at få stød!
- Udsæt ikke apparatet for direkte vandstråler.
- Lad enheden tørre efter en vådrenngøring. Brug ikke enheden i våd tilstand.
- Sæt dig ikke på enheden.

- Nettilslutningen skal være i overensstemmelse med angivelserne i Teknisk bilag.
- Kontrollér altid varmekanonen, dens tilbehør og tilslutningsdele for mulige beskadigelser før brug. Defekte apparater eller dele må ikke anvendes.
- Kig aldrig direkte ind i LED'erne! Den optiske stråling kan være skadelig for øjnene.
- LED'erne og andre dele af apparatet kan blive meget varme. Rør aldrig ved apparatets varme overflader.
- Lyskilden i LED-lygten må kun udskiftes af producenten, en servicerepræsentant eller en lignende kvalificeret person.



### Generelle sikkerhedsadvarsler for batterier/ opladere

- **Denne oplader kan anvendes af børn på 8 år og derover og personer med nedsatte fysiske, sensoriske eller mentale evner eller manglende erfaring og viden, hvis de er under opsyn eller er blevet instrueret i brugen og farerne, som er forbundet hermed. Børn må ikke lege med apparatet.** Rengøring og brugervedligeholdelse må ikke udføres af børn, der ikke er under opsyn.
- **Sæt aldrig ikke-genopladelige batterier i opladeren.** Hvis en oplader, som er beregnet til en bestemt type batterier, bruges med andre batterier eller ikke-genopladelige batterier, er der risiko for brand og eksplosion.
- Oplad kun li-ion-batteriet "Multiflex 20 - 2.0 DC" med en kapacitet på 2,0 Ah (5 battericeller) med opladeren "Multiflex 20 - 2.0 AC". Batterispændingen skal passe til ladespændingen af opladerens batteri.
- **Brug kun de batterier, som er beregnet til produkterne.** Brugen af andre batterier kan føre til personskader og brandfare.
- **Hold ubrugte batterier lang fra papirclips, mønter, nøgler, søm, skruer eller andre små metalgenstande, som kan forårsage en brokobling af kontakten.** En kortslutning mellem batteriets kontakter kan føre til forbrændinger eller brand.
- **Brug kun opladere, som er anbefalet af producenten, til at oplade batterierne.** Hvis en oplader, som er beregnet til en bestemt type batterier, bruges med andre batterier, er der risiko for brand.
- **Oplad aldrig batterier, som ikke er elværktøjets.** Opladeren er kun beregnet til at oplade de medfølgende batterier med den spænding, som er anført i de tekniske specifikationer. Eller er der risiko for brand- og eksplosion.
- **Hvis batteriet bruges forkert, kan der trænge væske ud.** Undgå kontakt med batterivæsken. Skyld med vand i tilfælde af utilsigtet kontakt. Hvis væsken kommer i øjnene, skal der også søges lægehjælp. Udtrædende batterivæske kan føre til hudirritation eller forbrændinger.
- **I tilfælde af skader på eller forkert brug af batteriet kan der opstå dampe.** Luft ud, og søg lægehjælp i tilfælde af ildebefindende. Dampene kan irritere luftvejene.
- **Åbn aldrig batteriet.** Der er fare for kortslutning.
- **Kortslut aldrig batteriet.** Der er fare for eksplosion.
- **Batterier må ikke udsættes for mekaniske påvirkninger.**
- **Beskyt de elektriske dele mod fugtighed. Sænk dem aldrig i vand eller andre væsker under rengøring eller brug. Det kan forårsage elektrisk stød.** Hold aldrig opladeren under rindende vand. Følg anvisningerne for rengøring og vedligeholdelse.
- **Opladeren er kun beregnet til indendørs brug.**
- **Hold opladeren ren.** En snavset oplader udgør en fare for elektrisk stød.
- **Brug aldrig opladeren på brændbare overflader (f.eks. papir, tekstiler osv.) eller i brandfarlige omgivelser.** Opladeren bliver varm under opladning og udgør en brandfare.
- **Brug kun opladeren til at oplade batteriet.** Opladeren må ikke anvendes som strømforsyning til elværktøjet.

### Tilsigtet brug

Brug kun apparatet PWLS 15-20 V til oplysning af et indendørs område eller overdækkede udendørsområder i kortere tidsrum, og overhold de tekniske specifikationer.

Vi anbefaler at anvende originalt tilbehør fra Trotec.

## Forkert anvendelse, der kan forudses

Apparatet PWLS 15-20 V er ikke egnet til konstant oplysning af rum eller overdækkede udendørsområder.

En anden anvendelse end den, der er beskrevet i kapitlet Tilsigtet anvendelse, betragtes som forkert anvendelse, der med rimelighed kan forudses.

## Personalets kvalifikationer

Personer, der anvender dette apparat, skal:

- Have læst og forstået betjeningsvejledningen, især kapitlet Sikkerhed.

## Sikkerhedsmærker og skilte på batteriet og opladeren

### Bemærk

Fjern ikke sikkerhedsmærker, mærkater eller etiketter fra apparatet. Hold alle sikkerhedsmærker, mærkater og etiketter i læsbar stand.

Følgende sikkerhedsmærker og skilte er placeret på batteriet:



### Advarsel mod eksplosionsfare!

Disse symboler henviser til følgende:



Udsæt ikke batteriet for åben ild eller høje temperaturer! Bring aldrig batterierne i kontakt med vand eller ild! Undgå direkte sollys og fugtighed. Der er fare for eksplosion!

Oplad aldrig batteriet i omgivelser, hvor temperaturen er under 10 °C eller over 40 °C. Ukorrekt opladning, eller opladning uden for det tilladte temperaturområde, kan beskadige batteriet og forhøje brandfaren.



### Sørg for at bortskaffe batteriet korrekt!

Dette symbol henviser til følgende:

Sørg for at bortskaffe batteriet korrekt. Bortskaf det under ingen omstændigheder i spildevand eller i offentlige vandløb.

Batteriet indeholder irriterende, ætsende og giftige stoffer, som udgør en betydelig risiko for mennesker og miljø.

Følgende sikkerhedsmærker og skilte er placeret på opladeren:



Dette symbol henviser til følgende:

Læs brugsanvisningen eller betjeningsvejledningen, inden batteriet oplades.



Dette symbol henviser til følgende:

Brug kun opladeren til at oplade batterier i tørre indendørs områder, ikke i udendørs områder.

## Resterende risici



### Advarsel mod elektrisk spænding

Elektrisk stød på grund af utilstrækkelig isolering. Kontrollér apparatet før hver anvendelse for beskadigelser, og om det fungerer korrekt. Hvis der konstateres beskadigelser, må apparatet ikke længere anvendes. Brug ikke apparatet, hvis det eller dine hænder er fugtige eller våde!



### Advarsel mod elektrisk spænding

Arbejde på elektriske komponenter må kun udføres af en autoriseret elektriker!



### Advarsel mod elektrisk spænding

Tag stikket ud af stikkontakten, og fjern batteriet før alt arbejde på enheden! Hold altid fat omkring stikket, når du tager ledningen ud af stikkontakten.



### Advarsel mod elektrisk spænding

Der er fare for kortslutning, hvis væsker trænger ind i huset.

Dyp aldrig enheden eller tilbehøret i vand. Vær opmærksom på, at der ikke trænger vand eller andre væsker ind i huset.



### Advarsel mod eksplosionsfarlige stoffer

Udsæt aldrig batterierne for temperaturer på over 45 °C! Bring aldrig batterierne i kontakt med vand eller ild! Undgå direkte sollys og fugtighed. Der er fare for eksplosion!



### Advarsel for varm overflade

Dele af denne varmekanon kan blive meget varme og medføre forbrændinger. Man skal være særligt opmærksom, hvis der er børn eller andre beskyttelseskrævende personer til stede!



### Advarsel

Der kan udgå farer fra denne varmekanon, hvis den anvendes fagligt ukorrekt eller utilsigtet af personer, der ikke er blevet instrueret i brugen! Overhold personalekvalifikationerne!



### Advarsel

Instrumentet er ikke legetøj og skal opbevares utilgængeligt for børn!



### Advarsel

Fare for kvælning! Lad ikke emballagematerialet ligge og flyde. Det kan blive et farligt legetøj for børn.



### Forsigtig

Hold tilstrækkelig afstand til varmekilder.



### Advarsel

Kig aldrig direkte ind i LED'erne! Den optiske stråling kan være skadelig for øjnene.

### Bemærk

Hvis du opbevarer eller transporterer apparatet på ukorrekt vis, kan apparatet blive beskadiget. Overhold instruktionerne for transport og opbevaring af værktøjet.

## Oplysninger om enheden

### Beskrivelse af enheden

Apparatet PWLS 15-20 V har en kraftig LED-fladelampe, som kan indstilles på tre lysstyrketrin. LED-fladelampen er egnet til oplysning af større områder.

LED'erne lyser med en styrke på 197 lux (2000 lm).

Softgrip-beklædningen på husets håndtag giver et sikkert greb. LED-fladelampen kan drejes 90°.

Den integrerede krog og magnetholderen gør det nemt at hænge lampen op eller fastgøre den.

Batteriet har sin egen batterikapacitetsvisning, hvor man kan se ladetilstanden, uden at batteriet behøver at være tilsluttet til apparatet.

Apparatet har en powerbank-funktion.

### Illustration af enheden

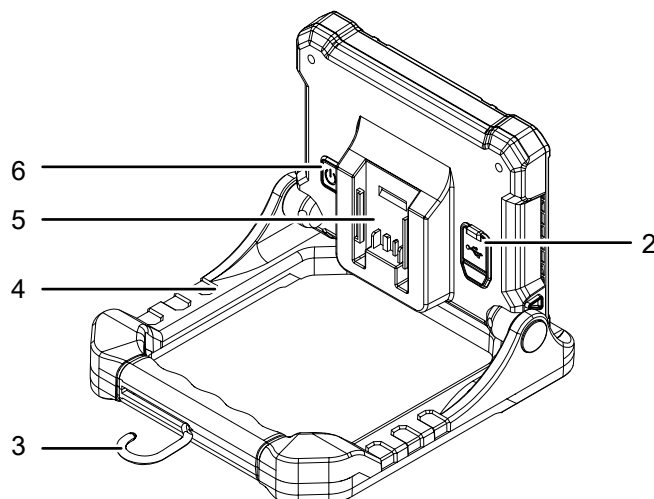
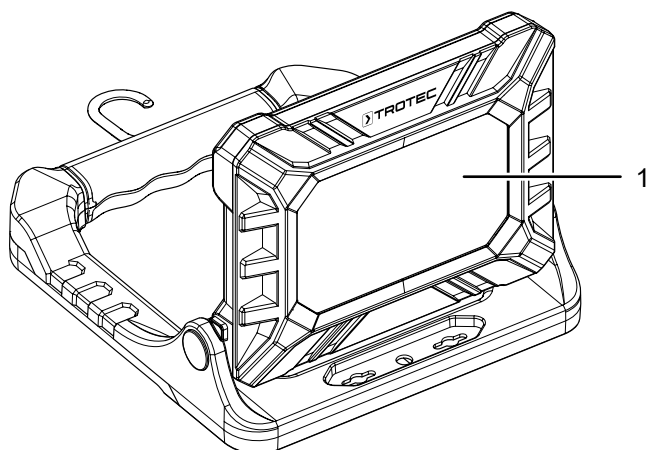

Nr.	Betegnelse
1	LED-fladelampe
2	USB-port/udgang
3	Krog til ophængning
4	Transporthåndtag
5	Holder til batteri
6	Tænd-/slukkontakt

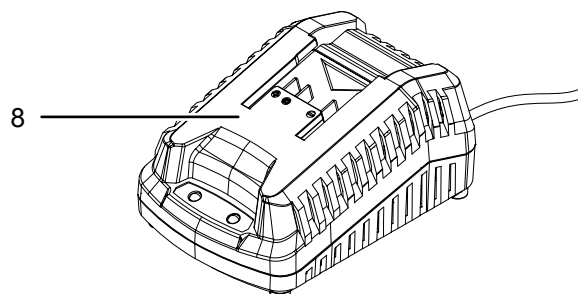
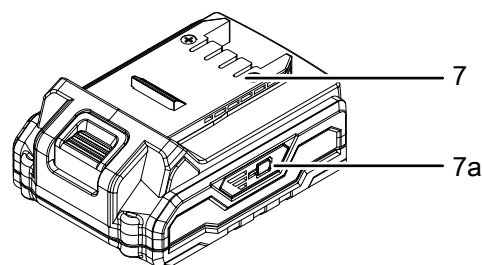



Nr.	Betegnelse
7	Batteri
7a	Visning af batterikapacitet
8	Hurtigoplader

**Leveringsomfang**

- 1 x batteridrevet arbejdslygte
- 1 x batteri
- 1 x hurtigoplader
- 1 x USB-ladekabel
- 1 x betjeningsvejledning

**Tekniske data**

<b>Parametre</b>	<b>Værdi</b>
Model	PWLS 15-20 V
Nominel spænding	20 V $\overline{=}$
Effektforbrug	20 W
USB-port/udgang	5 V DC 1,8 A
Lysstrøm	500/1000/2000 lm
Lysstyrke	197 lux
Varighed	ca. 2 h
Farvetemperatur	6500 K
Kapslingsklasse	III
Mål (længde x bredde x højde)	80 x 253 x 221 mm
Vægt	670 g
<b>Batteri</b>	Multiflex 20 - 2.0 DC
Type	Li-ion
Nominel spænding	20 V $\overline{=}$
Nominel kapacitet	2 Ah
Battericeller	5 celler
Kapacitet	40 Wh
<b>Hurtigoplader</b>	Multiflex 20 - 2.0 AC
Indgang	
Nominel spænding	230 – 240 V / 50 Hz
Effektforbrug	65 W
Udgang	
Nominel spænding	21,5 V $\overline{=}$
Ladestrøm	2,4 A
Sikring 	T 3.15 A
Opladningstid	ca. 1 h
Kabellængde	1,5 m
Kapslingsklasse	II / 



## Transport og opbevaring

### Bemærk

Hvis du opbevarer eller transporterer apparatet på ukorrekt vis, kan apparatet blive beskadiget. Overhold instruktionerne for transport og opbevaring af værktøjet.

### Transport

Vær opmærksom på følgende henvisninger, **før** apparatet transporteres:

- Sluk apparatet.
- Lad apparatet køle af.
- Træk opladerens netstik ud af stikdåsen ved at tage fat i ledningens stik.
- Fjern batteriet fra enheden.

De medfølgende li-ion-batterier er underlagt kravene til farligt gods.

Overhold følgende minimumskrav ved hhv. transport og forsendelse af li-ion-batterier:

- Brugeren kan transportere batterierne på offentlige veje uden yderligere foranstaltninger.
- Ved forsendelse gennem tredjemand (f.eks. lufttransport eller spedition) skal der særlige krav til emballering og mærkning af pakken. Disse forsendelser skal forberedes med rådgivning fra en ekspert i farligt gods.
  - Send kun batterier med ubeskadiget hus.
  - Klæb åbne kontakter til, og pak batterierne således, at intet kan bevæge sig i pakken.
  - Overhold også andre eventuelle yderligere nationale bestemmelser.

### Opbevaring

Vær opmærksom på følgende henvisninger, **før** opbevaring:

- Sluk for apparatet.
- Træk opladerens netstik ud af stikdåsen ved at tage fat i ledningens stik.
- Lad apparatet køle af.
- Fjern batteriet fra apparatet.
- Rengør apparatet som beskrevet i kapitlet om vedligeholdelse og rengøring.
- Opbevar aldrig fuldstændigt afladte li-ion-batterier. Opbevaring af afladte batterier kan medføre dybdeafledning og dermed beskadige batterierne.

Når du ikke anvender apparatet, skal du overholde følgende betingelser:

- Tørt og beskyttet mod frost og varme
- Den omgivende temperatur skal være på under 45 °C
- På et sted, der er beskyttet mod støv og direkte sollys

## Ibrugtagning

### Udpakning af apparatet

- Tag apparatet og tilbehøret ud af emballagen.



### Advarsel mod elektrisk spænding

Elektrisk stød på grund af utilstrækkelig isolering. Kontrollér apparatet før hver anvendelse for beskadigelser, og om det fungerer korrekt. Hvis der konstateres beskadigelser, må apparatet ikke længere anvendes. Brug ikke apparatet, hvis det eller dine hænder er fugtige eller våde!

- Kontrollér, at indholdet er komplet og ubeskadiget.



### Advarsel

Fare for kvælning! Lad ikke emballagematerialet ligge og flyde. Det kan blive et farligt legetøj for børn.

- Bortskaf emballagen i henhold til de lokale bestemmelser.

### Opladning af batteriet

#### Bemærk

Batteriet kan tage skade, hvis det oplades forkert. Træk netstikket ud af opladeren før batterierne sættes i eller fjernes. Oplad aldrig batterierne i omgivelser, hvor temperaturen er under 10 °C eller over 40 °C.

#### Bemærk

Oplad ikke batteriet til apparatet samtidig med at LED'erne eller lyset er tændt. Dette kan skade apparatet. Sluk altid for LED'erne eller lyset, inden batteriet oplades.

Ved leveringen er batterierne delvist opladet for at undgå, at de beskadiges på grund af dybdeafledning.

Før batterierne tages i brug første gang og ved svag batteriydelse (kun den røde LED er tændt i visning af batterikapaciteten (7a)), skal de oplades. Gå frem på følgende måde:

1. Skub batteriet (7) omvendt i ind hurtigopladeren (8).

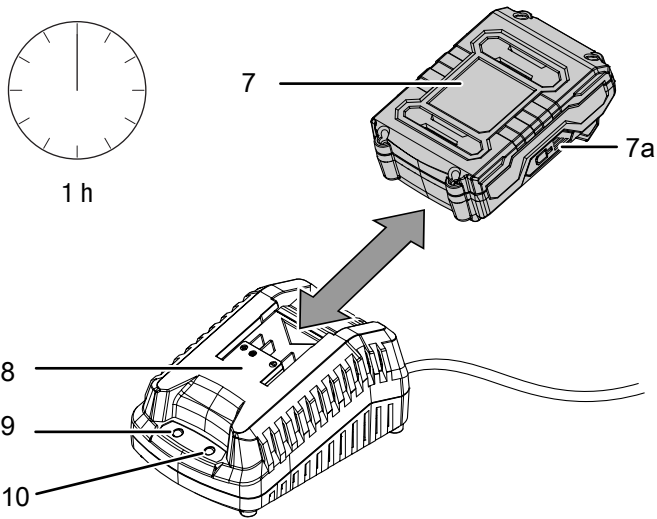

2. Sæt hurtigopladerens strømstik (8) i en stikkontakt, der er korrekt sikret.
  - ⇒ Den røde batteri-LED (10) tænder.
  - ⇒ Opladningstiden er ca. en time.
3. Vent, til den røde batteri-LED (10) slukker, og den grønne batteri-LED (9) tænder.
  - ⇒ Batteriet (7) er fuldt opladet.
4. Træk hurtigopladerens netstik (8) ud af stikdåsen ved at tage fat i ledningens stik.
  - ⇒ Batteriet (7) og hurtigopladeren (8) kan blive varme under opladning.
  - Lad batteriet (7) afkøle til rumtemperaturen.
5. Fjern batteriet (7) fra hurtigopladeren (8) igen.

**Indsætning af batteri**

1. Skub batteriet (7) ind i holderen til batteriet (5), indtil det går i hak.

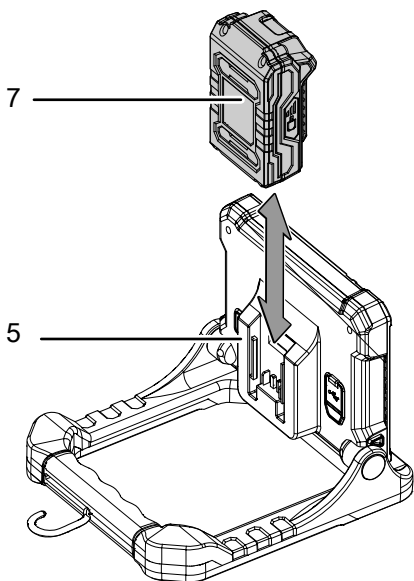

**Udtagning af batteriet**

1. Løsn batteriet (7) fra holderen til batteriet (5) ved at trykke på udløserknappen (11) (I.) og trække batteriet ud af apparatet (II.).

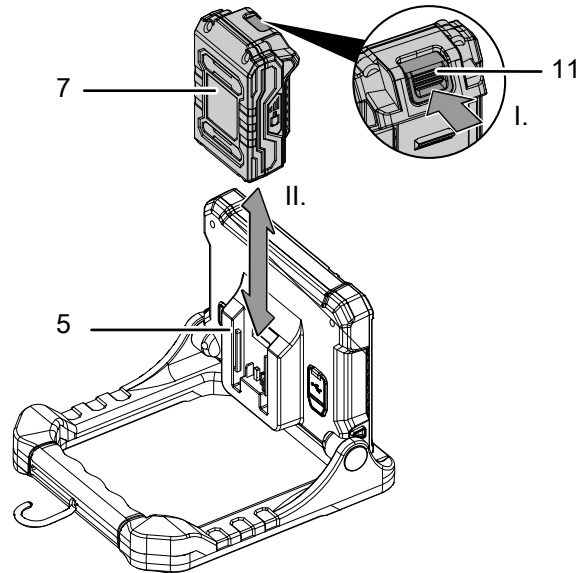

2. Oplad batteriet (7) som beskrevet i afsnittet *Batteriopladning*, når det er påkrævet.

**Kontrol af batteriets opladningsstatus**

Batteriet har indbygget kapacitetsvisning.

Opladningsstatussen vises ved hjælp af de tre LED'er på batterikapacitetsvisningen (7a) på følgende måde:

LED-farve	Betydning
Grøn – Orange – Rød	maksimal opladning / ydelse
Orange – Rød	middel opladning / ydelse
Rød	svag opladning – oplad batteriet

1. Tryk på batterisymbolet (12) på batteriet (7).
  - ⇒ Opladningsstatussen kan aflæses på visningen af batterikapaciteten (7a).

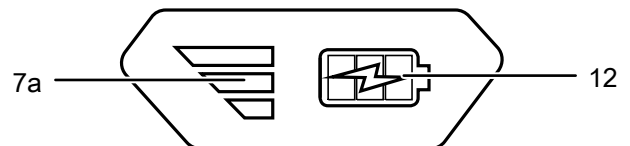



## Betjening

### Tips og vejledning til håndtering af den batteridrevne arbejdslygte

#### Generelt:

- Undgå at kigge ind i lyskilden.
- Brug kun apparatet til oplysning af et område indendørs og overdækkede udendørsområder i begrænset tid.
- LED-fladelampen er egnet til oplysning af større områder.

### Sådan tændes apparatet

- ✓ Kontroller, om batteriet er helt opladet. Oplad evt. batteriet.
1. Klap apparatet op til den ønskede position.
    - ⇒ Du kan dreje LED-fladelampen 90°. Den kan gå i hak i 8 positioner.

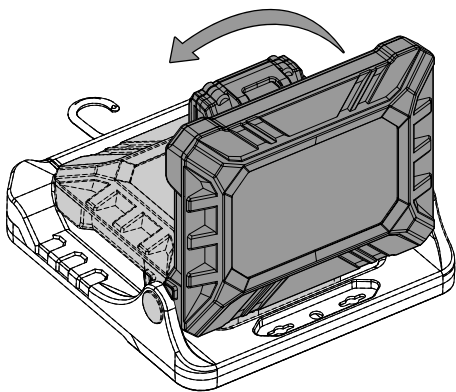

2. Tryk på tænd-/slukknappen (6).
  - ⇒ Apparatet er tændt og lyser på den laveste lysstyrke.

### Indstilling af lysstyrke

1. Tryk kort på tænd-/slukknappen (6) flere gange for at indstille én af de tre lysstyrker.
  - ⇒ Hvis du trykker på tænd-/slukknappen én gang, tændes apparatet, og den laveste lysstyrke er indstillet.
  - ⇒ Hvis du trykker på tænd-/slukknappen to gange, er den mellemste lysstyrke indstillet.
  - ⇒ Hvis du trykker på tænd-/slukknappen tre gange, er den højeste lysstyrke indstillet.
2. Tryk fire gange på tænd-/slukknappen (6) for at slukke for apparatet.



#### Info

Du kan klappe apparatet 90° op og i. Det kan gå i hak i 8 positioner.

## Anvendelse af powerbank

### Bemærk

Oplad ikke batteriet til apparatet samtidig med at LED'erne eller lyset er tændt. Dette kan skade apparatet. Sluk altid for LED'erne eller lyset, inden batteriet oplades.



### Info

Ved levering medfølger et USB-opladningskabel med micro-USB-stik. Med dette kabel kan du oplade andre apparater, som har en micro-USB-port.

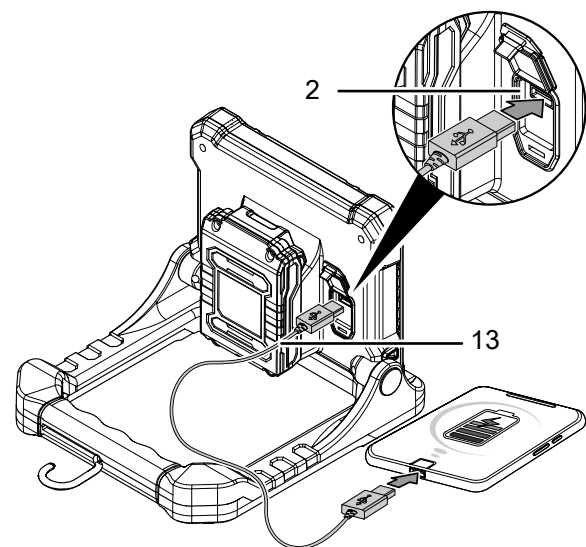

Hvis du vil bruge apparatet som powerbank, skal du gøre følgende:

1. Sæt USB-opladerkablet (13) ind i USB-porten/udgangen (2) på apparatet.
2. Sæt USB-opladerkablet ind i USB-indgangen på det apparat, som du vil oplade.
3. Oplad dit apparat, indtil det har opnået den ønskede opladningstilstand.
4. Tag USB-opladerkablet (13) af begge apparater.

### Bemærk

Bemærk, at batteriet aflades, når det anvendes som powerbank.

## Efter afsluttet anvendelse



### Advarsel mod elektrisk spænding

Berør ikke strømstikket med våde eller fugtige hænder.

- Sluk for apparatet ved at trykke på tænd-/slukknappen (6).
- Lad apparatet køle af.
- Træk opladerens netstik ud af stikdåsen ved at tage fat i ledningens stik.
- Fjern batteriet fra værktøjet (se afsnittet om ibrugtagning).
- Rengør instrumentet, som beskrevet i kapitlet Vedligeholdelse.
- Opbevar apparatet som beskrevet i kapitlet Transport og opbevaring.

## Fejl og driftsforstyrrelser

Enheden er kontrolleret flere gange i løbet af produktionen for fejlfri funktion. Hvis der alligevel opstår funktionsfejl, skal du kontrollere enheden ud fra følgende liste.

Aktiviteter til afhjælpning af fejl, der kræver åbning af huset, må kun udføres af en elektriker/elektrotekniker eller en Trotec-forhandler.

### Batteriet oplader ikke:

- Kontroller, om batteriet er sat korrekt i hurtigopladeren. Skub batteriet så langt ind i opladeren, at batteriets kontakt griber fast i hurtigopladeren. Batteriet skal klikke fast i hurtigopladeren.
- Kontrollér nettilslutningen
- Kontrollér netkablet og netstikket for beskadigelser.
- Kontrollér netsikringen i bygningen.
- Kontrollér hurtigopladeren for beskadigelser. Hvis hurtigopladeren er beskadiget, må den ikke længere anvendes. Kontakt Trotec-kundeservice.
- Kontrollér kontakten på batteriet for tilsmudsninger. Fjern eventuelt snavs.
- Batteriet er defekt og skal udskiftes. Brug kun batterier af samme type.

### Apparatet lyser ikke:

- Batteriydelsen er muligvis for svag. Oplad batteriet.
- Kontroller, om batteriet er sat korrekt i elværktøjet. Skub batteriet så langt ind i værktøjet, at batteriets kontakt griber fast. Batteriet skal klikke fast i værktøjet.
- Kontrollér kontakten på batteriet for tilsmudsninger. Fjern eventuelt snavs.

### Bemærk

Vent mindst 3 minutter efter alt vedligeholdelses- og reparationsarbejde. Tænd først derefter enheden igen.

### Apparatet fungerer ikke fejlfrit efter udført kontrol:

Kontakt kundeservice. Send eventuelt værktøjet til reparation hos en autoriseret eltekniker eller hos Trotec

## Vedligeholdelse

### Aktiviteter før start på vedligeholdelse



#### Advarsel mod elektrisk spænding

Berør ikke strømstikket eller batteriet med våde eller fugtige hænder.

- Sluk for apparatet.
- Lad apparatet køle helt af.
- Fjern batteriet fra enheden.



#### Advarsel mod elektrisk spænding

**Vedligeholdelsesopgaver, som kræver at huset åbnes, må kun udføres af autoriserede fagfolk eller Trotec.**

### Instruktioner for vedligeholdelse

Apparatet er vedligeholdelsesfrit.

### Sikkerhedsmærker på batteriet og opladeren

Kontroller jævnligt sikkerhedsmærkerne på batteriet og opladeren. Udskift ulæselige sikkerhedsmærker!

### Rengøring

Apparatet skal rengøres før og efter hver brug.

#### Bemærk

Elværktøjet må ikke smøres efter rengøring.



#### Advarsel mod elektrisk spænding

Der er fare for kortslutning, hvis væsker trænger ind i huset.

Dyp aldrig enheden eller tilbehøret i vand. Vær opmærksom på, at der ikke trænger vand eller andre væsker ind i huset.

- Rengør apparatet med en blød, let fugtig, fnugfri klud. Sørg for, at der ikke kommer fugt ind i huset. Sørg for, at fugt ikke kan komme i kontakt med elektriske komponenter. Brug ikke aggressive rengøringsmidler som f.eks. rengøringspray, opløsningsmidler, alkoholholdige rengøringsmidler eller skuremidler til at fugte kluden.
- Tør apparatet af med en blød, fnugfri klud.
- Hold værktøjets og opladerens kontakter rene.

## Bortskaffelse

Bortskaf altid emballagen miljørigtigt og i henhold til gældende nationale regler om bortskaffelse.



— Symbolet med en skraldespand med en streg over på et elektro- eller elektronikapparat betyder, at dette ikke må bortskaffes med husholdningsaffaldet efter endt levetid. Der er indsamlingssteder, hvor elektro- og elektronikapparater indsamles gratis i nærheden af din bopæl. Du finder adressen hos din kommune. I mange EU-lande kan du også få oplysninger om andre muligheder for tilbagelevering på hjemmesiden <https://hub.trotec.com/?id=45090>. Ellers bedes du henvende dig til en officiel genbrugsvirksomhed, som er godkendt i dit land.

Den sorterede indsamling af affald af elektrisk og elektronisk udstyr giver mulighed for genbrug, materialeudnyttelse hhv. andre former for værdiudvinding af gamle apparater. Samtidig skal affaldssorteringen bidrage til at undgå negative følger for mennesker og miljø, som bortskaffelsen af apparaterne og de muligvis farlige stoffer disse indeholder, kan medføre.



Li-ion Elektronisk udstyr og batterier må ikke bortskaffes sammen med det almindelige husholdningsaffald, men skal i EU – i henhold til EUROPA-PARLAMENTETS OG RÅDETS DIREKTIV 2006/66/EF af 6. september 2006 om udtjent elektrisk og elektronisk udstyr – bortskaffes på en fagligt korrekt måde. Bortskaf batterierne i henhold til gældende bestemmelser i lovgivningen.

Trotec GmbH

Grebener Str. 7  
D-52525 Heinsberg

☎ +49 2452 962-400

☎ +49 2452 962-200

✉ [info@trotec.com](mailto:info@trotec.com)

[www.trotec.com](http://www.trotec.com)